

Інструкція по застосуванню

7801: ЕЛЕКТРОННИЙ ТАЙМЕР ПОДАЧІ ВОДИ З КУЛЬОВИМ КЛАПАНОМ

Ви придбали високоякісний електронний таймер, який працює за принципом кульового крана. Будь-ласка, уважно ознайомтесь з інструкцією, щоб мати розуміння характеристик, правил встановлення та застосування. Переконайтесь, що програми встановлені відповідно до інструкції, коли ви використовуєте таймер вперше.

Важлива інформація

Використовуйте лише чисту проточну воду. Якщо ви використовуєте воду з водоймищ, обов'язково встановіть фільтр в магістраль, що подає воду, до входу в таймер.

Цей таймер розроблений для використання в побутових зрошувальних системах. Таймер не призначений для використання з розчинами хімічно активних речовин, харчовими та легкозаймистими рідинами!

Для правильної та безперебійної роботи встановлюйте таймер вертикально по осі входу/виходу. Не тягніть за шланг коли він підключений до таймера.

Таймер водостійкий, але **не водонепроникний!** Щільно закривайте захисну кришку відсіку для батарей, щоб уникнути попадання води всередину виробу.

Виріб не є морозостійким, тому необхідно його демонтувати на зимовий період.

Технические характеристики

Напруга живлення:	DC 3v. (2XAAA алкалінові батареї)
Статична напруга:	менше або дорівнює 18 мікроампер
Термін служби батарей:	1 сезон (6 місяців) стандартного застосування
Тимчасова похибка:	± 0.25 секунд на день
Робоча температура:	от 1°C до 60°C
Робочий тиск води:	от 0.5 bar до 6 bar, при вищому тиску використовуйте регулятор тиску

Влаштування таймера

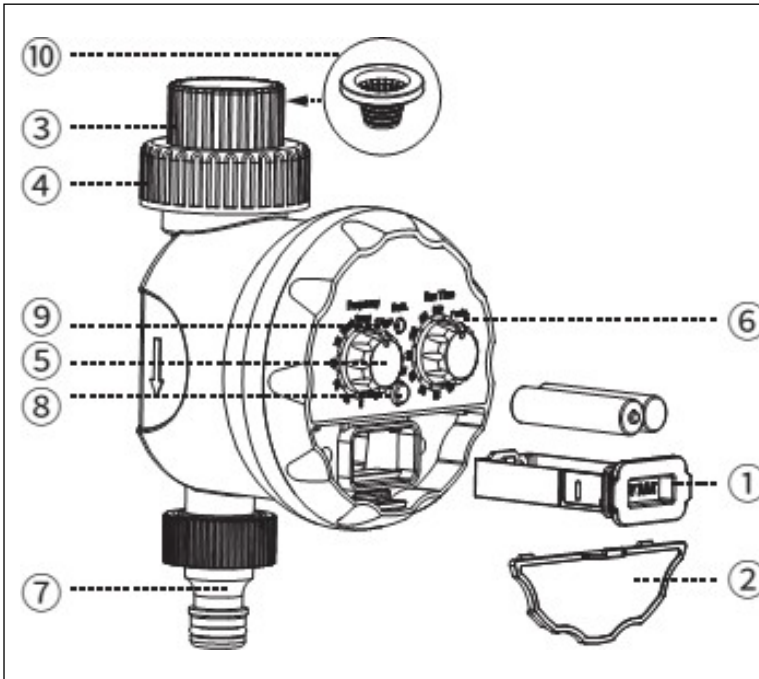

1. Відсік для батарей
2. Кришка відсіку для батарей
3. Перехідник для крана 3/4"
4. Стопорне кільце
5. Регулятор частоти поливу
6. Регулятор тривалості поливу
7. Різьблення для підключення конектора
8. Кнопка відкладеного запуску поливу
9. Світловий індикатор
10. Фільтр

Підготовка до роботи

Зніміть кришку відсіку батарей (2). Витягніть відсік для батарей (1). Вставте дотримуючись полярності дві нові алкалінові батареї 1,5 В (тип ААА). Встановіть відсік та захисну кришку на місце. Використовуйте тільки нові батареї, не використовуйте акумулятори, ще перезаряджаються!

Перевірте пристрій шляхом увімкнення кнопки запуску (On). Протягом 10 секунд ви повинні почути звук працюючого двигуна. Якщо ви не чуєте звук, перевірте правильність установки батарей. Під час роботи таймера індикатор блимає кожні 4 секунди. Якщо світловий індикатор світиться постійно або блимає частіше, ніж 1 раз на 4 секунди, замініть батареї.

Вимкніть пристрій перед підключенням до джерела води.

Підключення до джерела води

Послабте велике стопорне кільце (4), яке розташоване зверху таймера, доки внутрішнє кільце (3) не буде вільно обертатися. Накрутіть внутрішнє кільце по різьбленню на трубу або кран, доки воно щільно не зафіксується. Потім затягніть рукою велике стопорне кільце. Відкрийте кран подачі води.

Не використовуйте ключі або плоскогубці, щоб затягнути кільця!

Програмування таймера

Увага! Час частоти поливу завжди має перевищувати тривалість поливу. Наприклад, програма з даними «частота поливу 1 година, тривалість поливу 90 хв» нездійсненна.

Якщо Ви змінили налаштування, зачекайте 3 секунди, щоб таймер встановив зміни. Це буде відображено швидким миготінням індикатора. Зміна частоти або тривалість поливу спричинить зміну часу початку першого поливу.

Приклад 1

Для включення програми поливу двічі на день по 15 хвилин встановіть частоту (**Frequency**) на 12 та час поливу (**Run time**) на 15.

Перший полив розпочнеться через 12 годин після підтвердження програми.

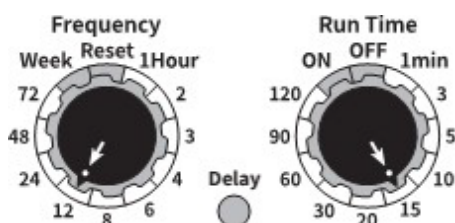

Приклад 2

Для включення програми поливу один раз на день на 30 хвилин, встановіть частоту (**Frequency**) на 24 та тривалість поливу (**Run time**) на 30 хвилин.

Перший полив розпочнеться через 12 годин після підтвердження програми.

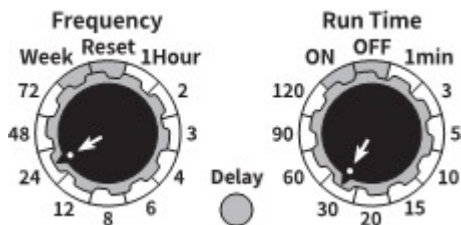

Приклад 3

Використання кнопки (**Delay**) (відкладеного поливу)

Нині 8 ранку. Ви встановили частоту поливу 24 і тривалість 15, що означає, що полив буде проводитись протягом 15 хвилин кожні 24 години, тому таймер починатиме полив о 8 ранку кожен день.

Якщо ви хочете, щоб полив починався о 10-й ранку щодня, що означає на 2 години пізніше поточного часу, просто натисніть кнопку (**Delay**) і утримуйте протягом трьох і більше секунд доти, доки лампочка не залишиться ввімкненою постійно.

Кожне наступне натискання кнопки відкладатиме час поливу на 1 годину.

Відповідно, ще двічі натисніть кнопку (Delay). Після цього таймер почне полив о 10 ранку і поливатиме кожні 24 години.

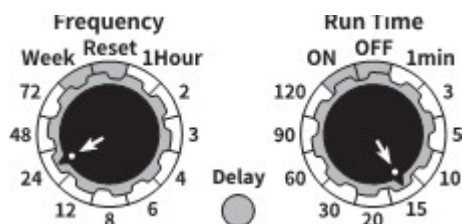

натисніть кнопку відкладеного старту протягом 3 секунд

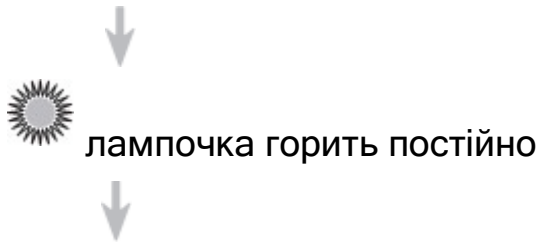

натискайте кнопку відкладеного старту X разів (X - стільки разів, на скільки годин ви хотіли б відкласти початок поливу)

Ручний полив

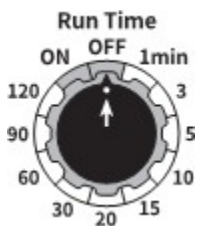

Щоб розпочати полив у ручному режимі, встановіть тривалість поливу (**Run Time**) у положення (**On**).

Щоб зупинити подачу води, встановіть тривалість поливу (**Run time**) у положення (**OFF**).

ЯКЩО ТАЙМЕР НЕ ПРАЦЮЄ

Якщо вода не подається, перевірте таке:

1. Переконайтесь, щоб кран подачі води у таймер увімкнено.
2. Перевірте заряд батарей та їх правильність встановлення.
3. Переконайтесь, що вказана тривалість поливу відповідає часу завершення програми.

Наприклад, можливо, Ви вказали тривалість поливу 1 годину, а час завершення поливу менше або більше 60 хвилин.

ОБСЛУГОВУВАННЯ ТА ДОГЛЯД

- ✓ Використовуйте тільки алкалінові батареї типу AAA.
- ✓ Щоб уникнути корозії, завжди виймайте батареї, якщо таймер не використовується тривалий період або коли батарея розряджена.
- ✓ Уникайте потрапляння бруду або інших частинок у таймер, вони можуть порушити його роботу.

Для більш детальної інформації відвідайте наш сайт: <http://presto-ps.ua/>.