

Інструкція по застосуванню

7802: ЕЛЕКТРОННИЙ ТАЙМЕР ПОДАЧІ ВОДИ З КУЛЬОВИМ КЛАПАНОМ

Ви придбали високоякісний електронний таймер, який працює за принципом кульового крана. Будь-ласка, уважно ознайомтесь з інструкцією, щоб мати розуміння характеристик, правил встановлення та застосування. Переконайтесь, що програми встановлені відповідно до інструкції, коли використовуєте таймер вперше.

Важлива інформація

Використовуйте лише чисту проточну воду. Якщо Ви використовуєте воду з водоймищ, обов'язково встановіть фільтр в магістраль, що подає воду, до входу в таймер.

Цей таймер розроблений для використання в побутових зрошувальних системах. Таймер не призначений для використання з розчинами хімічно-активних речовин, харчовими та легкозаймистими рідинами!

Для правильної та безперебійної роботи встановлюйте таймер вертикально по осі входу/виходу. Не тягніть за шланг коли він підключений до таймера.

Таймер водостійкий, але не водонепроникний. Щільно закручіть захисну кришку, щоб уникнути попадання води всередину виробу.

Виріб не є морозостійким, тому необхідно його демонтувати на зимовий період.

Технічні характеристики:

Напруга живлення:	DC 3v. (2XAAA алкалінові батареї)
Статична напруга:	менша або дорівнює 18 мікроампер
Термін служби батарей:	1 сезон (6 місяців) стандартного застосування
Тимчасова похибка:	± 0.25 секунд на день
Робоча температура:	від 1°C до 60°C
Робочий тиск води:	від 0.5 bar до 6 bar, при вищому тиску використовуйте регулятор тиску.

Підготовка до роботи

Відкрутіть проти годинникової стрілки зовнішню прозору захисну кришку. Витягніть відсік для батарей (1). Вставте дотримуючись полярності дві нові батареї 1,5 В (тип ААА). Встановіть відсік та захисну кришку на місце. Використовуйте тільки нові батареї, не використовуйте акумулятори, що перезаряджаються!

Підключення до джерела води

Послабте велике стопорне кільце, яке розташоване зверху таймера доти, доки внутрішнє кільце не буде вільно обертатись. Накрутіть внутрішнє кільце по різьбленню на трубу або кран, доки воно щільно не зафіксується. Потім затягніть рукою велике стопорне кільце. Відкривайте кран подачі води .

Не використовуйте ключі або плоскогубці, щоб затягнути кільця!

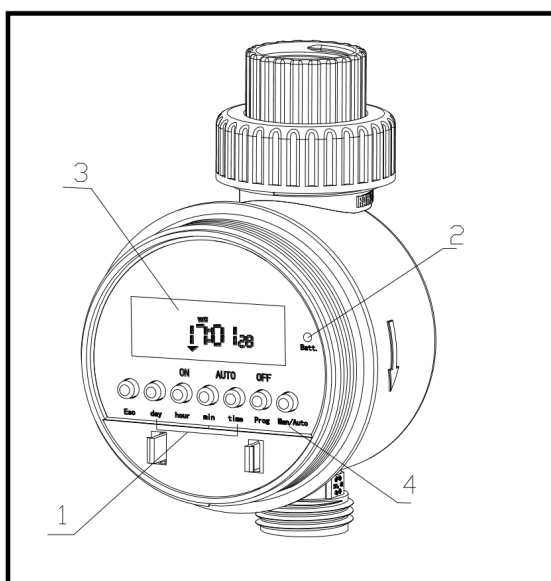

1. Відсік батарей
2. Індикатор заряду батарей
3. Рідкокристалічний дисплей
4. Блок кнопок управління

Призначення кнопок

- Кнопка (Esc) використовується для скидання налаштувань програми, не скидає поточний час. Також блокує клавіатуру, натисніть та утримуйте 3 секунди для блокування/розблокування управління.
- Блок встановлення часу (кнопки **Day/Hour/Min/Time**) використовується для налаштування поточної дати та часу, дня, часу та тривалості поливу. Попередньо переконайтеся, що клавіатуру

розблоковано. Затисніть кнопку (**Time**) разом із кнопкою (**Min**), (**Hour**) або (**Day**), залежно від параметра, що настраюється. Короткочасне натискання перемикає параметр на одиницю (оду хвилину, годину, день). Тривале утримання кнопки дасть ефект швидкого перемикавання.

- Кнопка встановлення програм (**Prog**) ініціалізує програмування режиму таймера в автоматичному режимі. Детальну інформацію щодо використання дивіться у розділі «Програмування таймера».
- Кнопки зміни режиму роботи (**Man/Auto**) відповідає за перемикавання роботи таймера на автоматичний або ручний режими. На екрані відповідно до вибраного режиму відображається стрілка навпроти Auto або On.

Програмування таймера

Робота таймера можлива у двох режимах контролю зрошення:

1. **Ручний**: натисніть кнопку Man/Auto, щоб переключитися між: Увімкнутий – Вимкнутий - Авто.
2. **Автоматичний**: може зрошувати до 8 разів на день. Виберіть із 15 різних денних комбінацій, щоб визначити дні тижня для роботи таймера. Таймер буде зрошувати вашу ділянку повністю автоматично відповідно до встановленої вами програми.

Приклад налаштування програми

1. Натисніть один раз кнопку (**Prog**)
Напис «Program 1 ON» з'явиться на дисплеї.

1 ON --:--

2. Натисніть (**Hour**) та (**Minute**) для встановлення часу початку програми 1 у форматі 24 години.

mo tu we th fr sa su
1 ON 20:00

3. Натисніть (**Day**) щоб вибрати дні роботи програми 1. (за замовчуванням з понеділка по неділю щодня).

1 OFF --:--

ЯКЩО ТАЙМЕР НЕ ПРАЦЮЄ

Якщо вода не подається, перевірте таке:

1. Переконайтесь, що кран подачі води у таймер включено.
2. Перевірте заряд батарей та правильність їх встановлення.
3. Переконайтесь, що вказана тривалість поливу відповідає вказаному часу завершення програми.

Наприклад, можливо, Ви вказали тривалість поливу 1 годину, а час завершення поливу менше або більше 60 хвилин.

ОБСЛУГОВУВАННЯ ТА ДОГЛЯД

- ✓ Використовуйте лише алкалінові батареї типу AA.
- ✓ Щоб уникнути корозії, завжди виймайте батареї, якщо таймер не використовується тривалий період або коли батарея розряджена.
- ✓ Уникайте потрапляння бруду або інших частинок у таймер, вони можуть порушити його роботу.

Для більш детальної інформації відвідайте наш сайт: <http://presto-ps.ua/>.